

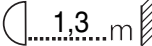





ITALIANO
ISTRUZIONI PER L'USO
INFORMAZIONI DI SICUREZZA

- Leggere attentamente il presente foglio d'istruzioni e conservarlo per riferimenti futuri.
- Gli oggetti colpiti dal fascio luminoso devono essere distanti almeno 1,3 metri dalla lampada. 
- Il collegamento alla rete elettrica deve essere effettuato da un installatore qualificato. Il CP-SPOT/ST (12V) deve essere collegato in parallelo all'avvolgimento secondario di un trasformatore di sicurezza conforme alle normative vigenti. Non collegare due o più apparecchi in serie tra loro.
- L'Azienda declina ogni responsabilità per danni causati all'apparecchio o ad altre cose o persone derivanti da installazione, uso e manutenzione effettuate non in conformità alle norme vigenti ed a quanto riportato sul presente foglio di istruzioni.
- Prima di iniziare qualsiasi operazione di manutenzione o pulizia disinserire l'alimentazione. 
- Utilizzare esclusivamente lampade alogene a 12V con potenza massima di 100W costruite con tecnologia a bassa pressione.
- Se il cavo flessibile esterno di questo apparecchio viene danneggiato, deve essere sostituito esclusivamente dal costruttore, dal suo servizio di assistenza, o da personale qualificato equivalente, al fine di evitare pericoli.

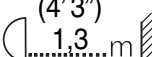

ENGLISH
OPERATING INSTRUCTIONS
SAFETY INFORMATION

- Carefully read this instruction sheet and keep it safe for future reference.
- The objects hit by the light beam must be at least 1,3 metres (4'3") from the lamp. 
- The electricity mains connection must be carried out by a qualified installer. The CP-SPOT/ST (12V) must be connected in parallel with the secondary winding of a safety transformer, in conformity with the regulations in force. Do not connect one or more fittings in series.
- The company disclaims all liability for damage to the fitting or to other property or people deriving from installation, use and maintenance that have not been carried out in conformity with the regulations in force or with the instructions on this sheet.
- Before starting any maintenance work or cleaning, cut off the power supply.
- Only use 12V halogen lamps with a maximum power of 100W made with low pressure technology. 
- If the external flexible cable or cord of this luminaire is damaged, it shall be exclusively replaced by the manufacturer or his service agent or a similar qualified person in order to avoid a hazard.



FRANÇAIS
INSTRUCTIONS D'UTILISATION
INFORMATIONS RELATIVES À LA SÉCURITÉ

- Lire avec attention cette feuille d'instructions et la conserver pour toute consultation future.
- Les objets atteints par le faisceau lumineux doivent être situés à au moins 1,3 mètres de la lampe. 
- Le branchement au réseau électrique doit être effectué par un installateur qualifié. Le CP-SPOT/ST (12V) doit être branché en parallèle à l'enroulement secondaire d'un transformateur de sécurité conforme aux normes en vigueur. Ne pas brancher deux ou plusieurs appareils en série entre eux.
- La Société décline toute responsabilité pour les dommages provoqués à l'appareil ou à d'autres choses ou personnes dérivant de l'installation, utilisation et entretien effectués de façon non conforme aux normes en vigueur et aux indications reportées sur cette feuille d'instructions.
- Avant de procéder à toute opération d'entretien ou nettoyage, couper l'alimentation. 
- Utiliser exclusivement des lampes halogènes à 12V ayant une puissance maximum de 100W et réalisées avec la technologie à basse pression.
- Si le cordon flexible externe de cet appareil est endommagé, il faudra le faire remplacer exclusivement par le fabricant, son service d'assistance ou du personnel qualifié équivalent, cela afin d'éviter tous dangers.

DEUTSCH
BEDIENUNGSANLEITUNG
INFORMATIONEN ZUR SICHERHEIT

- Die vorliegende Bedienungsanleitung genau lesen und für spätere Konsultationen aufbewahren.
- Die vom Lichtstrahl getroffenen Gegenstände müssen mindestens 1,3 Meter von der Lampe entfernt sein. 
- Der Anschluss an das Stromnetz muss durch einen qualifizierten Installateur durchgeführt werden. Der CP-SPOT/ST (12V) muss gemäß geltender Vorschriften parallel an die Sekundärspule eines Sicherheits-Transformators angeschlossen werden. Nicht zwei oder mehr Geräte untereinander in Reihe schalten.
- Die Firma lehnt jede Verantwortung für Schäden am Gerät oder an anderen Gegenständen oder an Personen ab, die auf Installation, Gebrauch und Wartung zurückzuführen sind, die nicht in Übereinstimmung mit den geltenden Vorschriften und der vorliegenden Anweisung erfolgt sind.
- Vor Beginn jeder Art Wartung oder Reinigung ist die Stromversorgung zu unterbrechen. 
- Ausschließlich mit Niederdrucktechnik hergestellte Halogenlampen 12V mit einer maximalen Leistung von 100 W verwenden.
- Wenn das äußere biegsame Kabel dieses Apparates beschädigt wird, darf es nur vom Hersteller, von dessen Assistenzdienst oder von äquivalent qualifiziertem Personal ersetzt werden, um Gefahren zu vermeiden.

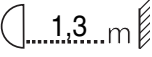
ESPAÑOL
INSTRUCCIONES DE USO
INFORMACIONES DE SEGURIDAD

- Lea cuidadosamente esta hoja de instrucciones y guárdela para futuras consultas.
- Los objetos alumbrados por el haz luminoso deben estar a una distancia mínima de la lámpara de 1,3 metros. 
- La conexión a la red eléctrica debe ser efectuada por un instalador cualificado. CP-SPOT/ST (12V) debe estar conectado en paralelo al devanado secundario de un transformador de seguridad conforme a las normas vigentes. No conecte dos o más aparatos en serie entre sí.
- La Empresa declina toda responsabilidad por daños causados al aparato, a cosas o personas derivadas de instalación, uso y mantenimiento efectuados no conformes a las normas vigentes y a lo indicado en la presente hoja de instrucciones.
- Antes de comenzar cualquier operación de mantenimiento o limpieza, desconecte la alimentación. 
- Utilice exclusivamente lámparas halógenas de 12V con potencia máxima de 100W fabricadas con tecnología a baja presión.
- Si el cable flexible externo de este aparato se daña, deberá ser sustituido exclusivamente por el fabricante, por su servicio de asistencia o por personal cualificado equivalente, con el fin de evitar peligros.

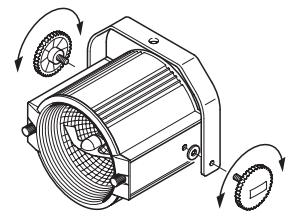
MONTAGGIO SUPPORTO
INSTALLING THE SUPPORT
MONTAGE SUPPORT
MONTAGE DER HALTERUNG
MONTAJE DEL SOPORTE

1

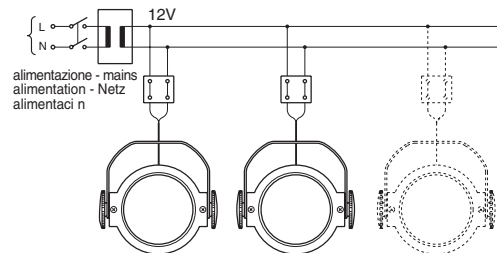
COLLEGAMENTO ALLA RETE DI ALIMENTAZIONE
CONNECTING TO THE SUPPLY MAINS
BRANCHEMENT AU RESEAU D ALIMENTATION
ANSCHLUSS AN DAS STROMNETZ
CONEXI N A LA RED DE ALIMENTACI N

2

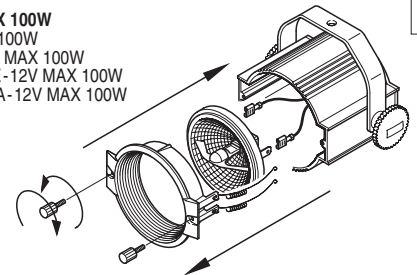
CAMBIO LAMPADA-12V MAX 100W
CHANGING LAMP-12V MAX 100W
REPLACEMENT LAMP-12V MAX 100W
AUSWECHSELN DER LAMPE-12V MAX 100W
SUSTITUCI N DE LA L MPARA-12V MAX 100W

3

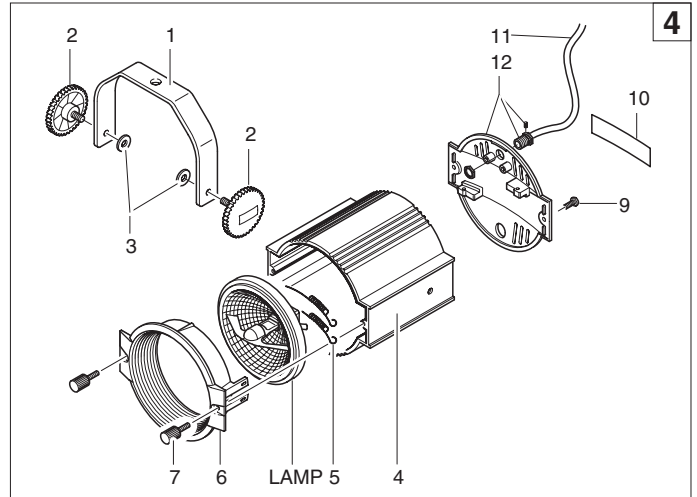

4